

RENAULT TRUCKS MASTER



RENAULT TRUCKS MASTER



CHASSIS-CABINE OF PLATFORM-CABINE UITVOERING

RENAULT TRUCKS MASTER RED EDITION
EXCLUSIEF BIJ RENAULT TRUCKS

P 04

**GEBRUIKSKLAAR VOOR ALLE
TOEPASSINGEN**

P 06

BESCHIKBARE AANDRIJFLIJNEN

P 08

MODULAIRE OPBOUW VOOR ALLE
TOEPASSINGEN

P 10

UITZONDERLIJK LAADVERMOGEN EN
LAADVOLUME

P 12

ALTIJD KLAAR VOOR GEBRUIK

P 14

ROBUUST EN BETROUWBAAR ONDER ALLE
OMSTANDIGHEDEN

P 16

THUIS OP ALLE SOORTEN TERREIN

P 18

AAN UW ZIJDE OP ELK MOMENT

P 20

**EEN BEDRIJFSWAGEN MOET
UW WERKZAAMHEDEN
VEREENVOUDIGEN**

P 22

ALLES BINNEN HANDBEREIK

P 24

COMFORTABEL WERKEN IN DE CABINE

P 26

WERKCOMFORT

P 28

VEILIG WERKEN

P 30

VEILIGHEID BOVEN ALLES

P 32

OPTIMAAL ZICHT ONDER ALLE

WEERSOMSTANDIGHEDEN

P 34



GESLOTEN BESTELWAGEN UITVOERING

TECHNISCHE SPECIFICATIES	P 36
OVERZICHT VAN HET LEVERINGSPROGRAMMA	P 38
AANDRIJFLIJN	P 39
REMSYSTEEM EN BANDEN	P 39
GEWICHT EN AFMETINGEN CHASSIS-CABINE	P 40
CABINES CHASSIS-CABINE	P 41
GEWICHT EN AFMETINGEN PLATFORM-CABINE	P 42
CABINES PLATFORM-CABINE	P 43
GEWICHT EN AFMETINGEN GESLOTEN BESTELWAGEN	P 44
CABINES GESLOTEN BESTELWAGEN	P 48
AFWERKINGEN	P 50
ACCESSOIRES	P 51

RENAULT TRUCKS MASTER RED EDITION EXCLUSIEF BIJ RENAULT TRUCKS

Maak kennis met de Renault Trucks Master Red EDITION, de exclusieve uitvoering van Renault Trucks. Het voertuig is ontwikkeld door professionals voor professionals en is standaard uitgerust met talloze opties die garant staan voor hoog niveau aan comfort, efficiëncy en veiligheid.

Red

MASTER
EDITION



DE COMPLEET UITGERUSTE BEDRIJFSWAGEN VOOR PROFESSIONALS

	Gesloten bestelwagen	Chassis-cabine	Platform-cabine
Dashboard lade	●	●	●
Centrale opbergruimte + draadloze oplader smartphone	●	●	●
Uittrekbaar dashboard tafeltje	●	●	●
Chromen grille & chrome trimmed dashboard	●	●	●
Carbon bekleding*	●	●	●
Red EDITION emblemen	●	●	●
Inklapbare sleutel met 2 knoppen	●	●	●
Bluetooth radio USB	●	●	●
ABS + ASR + ESP + Extended Grip + Zijwind-Assist	●	●	●
Air conditioning	●	●	●
Cruisecontrol en instelbare begrenzer	●	●	●
Automatische inschakeling verlichting en ruitenwissers	●	●	●
Elektrische ramen met impulsbediening aan chauffeurszijde	●	●	●
Elektrisch te verstellen en te ontdooien spiegels	●	●	●
Spatlappen voor	●	●	●

● Standaard uitrusting

*Alleen enkele cabine





GEBRUIKSKLAAR VOOR ALLE TOEPASSINGEN

Gesloten bestelwagen en chassis cabine leverbaar met een enkele of dubbele cabine of platform-cabine; alle configuraties zijn leverbaar, met specificaties aangepast aan uw wensen en eisen voor uw activiteiten. Of u nu kiest voor de nieuwe krachtige en zuinigere Twin-Turbo motoren (130 tot 180 pk), of voor een elektrische aandrijving.



BESCHIKBARE AANDRIJFLIJNEN

De motoren zijn, conform de normen Euro 6d-temp of Euro VI D, leverbaar in tal van vermogensvarianten, waardoor schadelijke uitstoot beperkt wordt. Tal van rijhulpsystemen en de geautomatiseerde versnellingsbak zorgen voor een geoptimaliseerd brandstofverbruik. Ook is er een 100% elektrische aandrijving leverbaar.

TWIN-TURBO MOTOREN OP ALLE MODELLEN

Een breed aanbod aan WLTP- of NEDC-gecertificeerde motoruitvoeringen die voldoen aan de eisen van beroepsgroepen en milieuwetgeving.



**TOT EEN
MAXIMUM
KOPPEL VAN
400 NM**

RENAULT TRUCKS MASTER Z.E.: EMISSIEVRIJ IN GEBRUIK



RENAULT TRUCKS MASTER Z.E.

- 100% elektrisch voor toegang tot emissiearme zones
- Oplaadtijd 6 uur

- Een accu van 33 kW/h en een actieradius van 120 km onder reële omstandigheden

OPTIMAAL BRANDSTOFVERBRUIK



- 1 START & STOP-SYSTEEM**
standaard op de motoruitvoeringen met 145, 150 (handgeschakeld en automaat), 165 en 180 (automaat) pk
- 2 ECO-MODUS**
Standaard op alle modellen met handgeschakelde versnellingsbak, voor een lager brandstofverbruik



GEAUTOMATISEERDE VERSNELLINGSBAK

voor een gunstiger brandstofverbruik (op modellen met voorwielaandrijving in 150 of 180 pk)

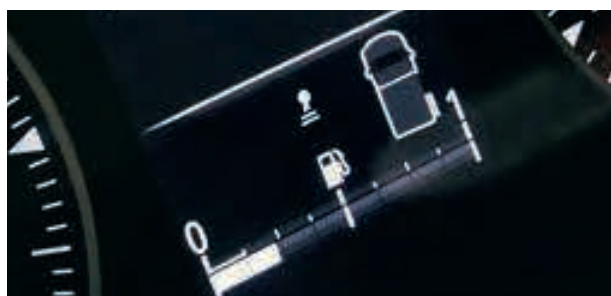

HULP BIJ HET SCHAKELEN

voor een optimaal brandstofverbruik

MODULAIRE OPBOUW VOOR ALLE TOEPASSINGEN

De Renault Trucks Master heeft een modulaire chassisstructuur, met op de chassis cabine een achterbumper met geïntegreerde achterlichten en specifieke elektrische voorbereidingen ten behoeve van de opbouw. Een van de beste op de markt als het gaat om flexibiliteit ten aanzien van opbouwlengthe en opbouwgemak. Geschikt voor alle wijze van gebruik.



EEN EIGEN WEBSITE SPECIAAL VOOR CARROSSERIEBOUWERS

met alle informatie die vereist is voor een juiste en kwalitatieve opbouw van uw voertuig zoals voertuigspecificaties, chassisteekeningen en opbouw instructies.



MECHANISCHE EN ELECTRICHE VOORBEREIDINGEN

ten behoeve van installatie en integratie van de opbouw.



MODULAIRE CHASSIS OPBOUW

voor een gemakkelijke montage en installatie van ieder type opbouw.



**UITGEBREID AANBOD AAN MOGELIJKE
OPBOUWLENGTEN**

van 2434 mm tot 5470 mm

** Afhankelijk van het type opbouw



UITVOERING MET KIPPER

aluminium/staal of geheel uit staal, met of zonder
opbergkist*



UITVOERING MET GESLOTEN LAADBAK

20 of 22 m³ met 750 kg-laadklep met 4 cilinders,
dakspoiler of spiegelbak



TREKHAAK*

geschikt voor het trekken van een middenas
aanhangwagen tot 3,5 t. (afhankelijk van model)

* Als optie.

UITZONDERLIJK LAADVERMOGEN EN LAADVOLUME

Van 5 tot 17 m³, grote binnenruimte, ruime deuropeningen aan achter- en zijkant voor ladingen van grote afmeting, een van de hoogst nuttige laadvermogens in de markt: de Renault Master is het ideale voertuig voor de meest veeleisende werkzaamheden.



BREDE ZIJSCHUIFDEUR
voor het laden van een europalet



VASTZETOGEN
geïntegreerd voor het vastzetten van de lading

INWENDIGE EN UITWENDIGE AANPASSING VAN HET VOERTUIG



→
**UITVOERING L4 H3
ACHTERWIELAANDRIJVING**
met een laadruimte van 17 m³, een
nuttige lengte van 4383 mm en een
nuttige hoogte van 2048 mm





TOT 17M³ LAADVOLUME

1 Tot 1820 mm

2 1580 mm

3 1380 mm



**MOGELIJKHEID OM TOT WEL
5 EUROPALLETS TE LADEN**

dankzij het grote vloeroppervlak
en de ruimte tussen de wielkasten
met enkellucht





ALTIJD KLAAR VOOR GEBRUIK

Met de Renault Trucks Master komt u uw beloften aan uw klanten na. Wat er ook gebeurt, waar u ook bent.

Uw bedrijfswagens zijn altijd inzetbaar en klaar voor gebruik om alle transportgerelateerde taken te verrichten.



ROBUUST EN BETROUWBAAR ONDER ALLE OMSTANDIGHEDEN

Het veersysteem en het robuuste chassis garanderen een maximale betrouwbaarheid van uw bedrijfswagen onder alle omstandigheden.

GCW TOT 7,5 T

- 1 Tot 1850 kg draagvermogen op de vooras (3,5 tot 4,5 t)
- 2 Stalen bescherming onder motor*
- 3 Tot 3200 kg draagvermogen op de achteras (uitvoering 4,5 t met dubbellucht)
- 4 Versterkte langsliggers voor meer robuustheid en duurzaamheid





ROBUUSTE VOORBUMPER
voor meer veiligheid



DUBBELLUCHT
voor het vervoer van zware lasten



**EEN NUTTIG
LAADVER-
MOGEN TOT
2332 KG**



PARABOOLVERING
afgestemd op zware omstandigheden



LUCHTVERING*
voor een optimaal comfort en handhaving van een
constante hoogte, ongeacht de belading

* Als optie.

THUIS OP ALLE SOORTEN TERREIN

Technologie, speciale voorzieningen; de Renault Trucks Master biedt een uitzonderlijke mobiliteit voor toegang tot alle soorten terrein.

LEVERBAAR OP MODELLEN MET VOOR- OF ACHTERWIEL-AANDRIJVING

- 1 Dubbellucht op de modellen 3,5 tot 4,5 t voor meer mobiliteit en tractie op moeilijk begaanbaar terrein
- 2 All weather-banden
- 3 Stalen bescherming onder de motor





EXTENDED GRIP

Elektronische regeling voor rijden op alle soorten terrein (zand, sneeuw, modder, enz.). Standaard met voor- of achterwielaandrijving.



DIFFERENTIEEL- BLOKKERING

AAN UW ZIJDE OP ELK MOMENT

Renault Trucks draagt zorg voor een maximale inzetbaarheid van uw materieel, gedurende de gehele levensduur ervan.

Het voertuig wordt geleverd met een onderhoudsplan op maat, waarbij het onderhoudsinterval wordt aangepast aan uw specifieke gebruik.



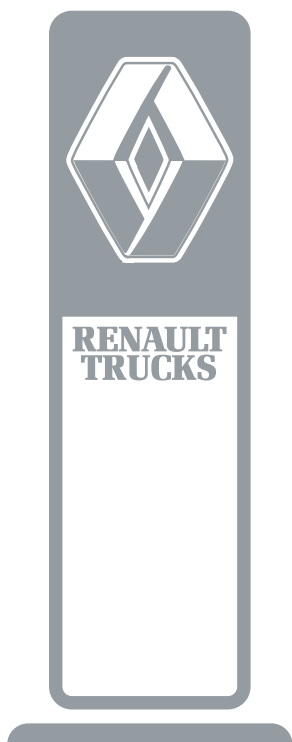

NETWERK

Talrijke service- en reparatiepunten, overal in Europa.



2 JAAR GARANTIE

Met de verlengde garantieperiode van 2 jaar op reserveonderdelen gemonteerd door een erkend Renault Trucks-servicebedrijf, profiteert u van een ideale bescherming en de beste prijs/kwaliteit-verhouding.

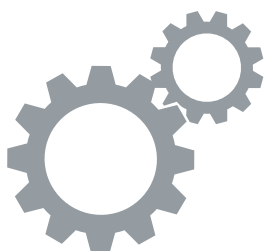

GENUINE PARTS

Met het aanbod aan originele onderdelen van Renault Trucks bent u ervan verzekerd dat de prestaties van uw voertuigen op peil blijven.



VASTE BEDRAGEN VOOR ONDERHOUD

Dankzij de onderhoudsprogramma's met vaste prijzen, specifiek afgestemd op de Renault Trucks Master, weet u vooraf hoeveel tijd en kosten er met een servicebeurt gemoeid zijn en welke werkzaamheden er gepland zijn.



START & DRIVE

Onderhouds- en servicecontracten die zijn aangepast aan uw activiteiten, teneinde grip te houden op uw budget en een maximale inzetbaarheid van uw voertuigen te kunnen garanderen.



RENAULT TRUCKS FINANCIERINGEN EN VERZEKERINGEN

Financierings- en verzekeringsoplossingen op maat voor aanschaf of lease van uw voertuigen.



RENAULT TRUCKS 24/7

Een netwerk van experts die u in 16 verschillende talen te woord kunnen staan en hoogwaardige service- en pechhulpverlening bieden, 24 uur per dag en 7 dagen per week.

EEN BEDRIJFSWAGEN MOET UW WERKZAAMHEDEN VEREENVOUDIGEN



Met Renault Trucks kiest u een partner die uw dagelijkse werkzaamheden vereenvoudigt. De Renault Trucks Master is ontworpen en uitgerust voor het comfort van zowel chauffeur als passagiers. Laad- en loswerkzaamheden worden vergemakkelijkt dankzij de zeer lage laaddrempel.





- 1 Cruisecontrol of instelbare begrenzer
- 2 Airbag bestuurder of bestuurder + passagiers; zijairbags als optie
- 3 3.5"-display, door bestuurder naar eigen voorkeuren in te stellen
- 4 Medianav-navigatie uitgerust met digitale radio DAB, verkeersinformatie TMC en smartphone-replicatie Android Auto™ en Apple CarPlay
- 5 Gegroepeerde en gebruiksvriendelijke bedieningselementen
- 6 Handmatige of automatische geregelde airconditioning
- 7 Draadloze smartphone oplader
- 8 Meer dan 22 l opbergruimte in het dashboard; open of gesloten

ALLES BINNEN HANDBEREIK

Multifunctioneel stuurwiel, cruisecontrol en snelheidsbegrenzer, 7"-navigatie-touchscreen, voorzieningen die de chauffeur helpen om de aandacht bij het werk te houden.



Comfort

24
25

Renault Trucks Master

COMFORTABEL WERKEN IN DE CABINE

Ruime cabine; comfortabel voor chauffeur en passagiers. Tot wel 105 l bergruimte onder handbereik om het dagelijks werk te vereenvoudigen.



UITVOERING ENKELE CABINE

2 of 3 zitplaatsen



UITVOERING DUBBELE CABINE

tot 7 zitplaatsen



GEVEERDE STOEL

in hoogte en diepte instelbaar met verstelbare hoofdsteun, centrale armsteun en lendesteun



UITTREKBAAR DASHBOARD TAFELTJE

toegankelijk vanaf bestuurderszijde



UITSCHUIFBARE DASHBOARDLADE

met een volume van 10 l



DRAADLOZE SMARTPHONE OPLADER

conform Qi-norm



UITSCHUIFBARE STEUN VOOR TABLET

geïntegreerd in dashboard, geschikt voor documenten van A4-formaat



SCHRIJFPLATEAU

met opbergruimte, twee flessenhouders en een draaitafeltje aan achterzijde van inklapbare stoel



OPBERGRUIMTE ONDER ACHTERBANK

dankzij de opklapbare zitting bij de uitvoering met dubbele cabine

WERKCOMFORT

De Renault Trucks Master biedt een doordacht werkcomfort voor de dagelijkse gebruiker.



OPENINGSHOEK VAN DE ACHTER DEUREN TOT 270°

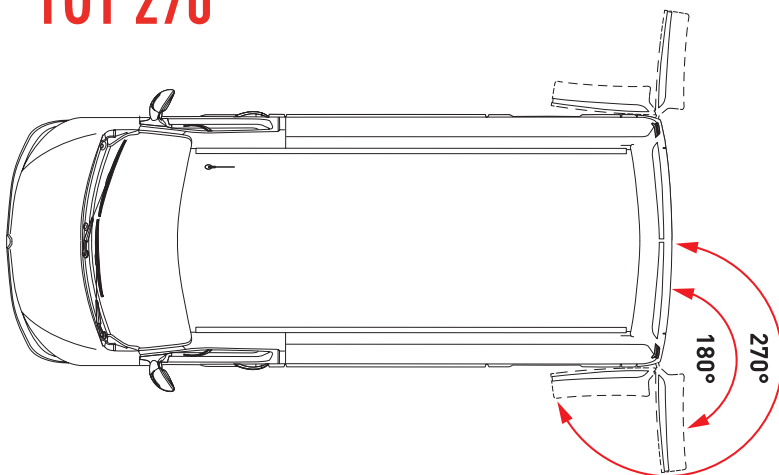

- 1 Geringe chassishoogte, vanaf 741 mm, voor eenvoudig laden en lossen
- 2 Geoptimaliseerde toegang tot de cabine dankzij een opstap vanaf 430 mm
- 3 Laadrempeel zijkant vanaf 499 mm
- 4 Laadrempeel achterzijde vanaf 542 mm
- 5 Instaphandgreep achter



HANDGREEP VOOR TOEGANG TOT LAADRUIMTE
zij- en achterdeur



INSTAPHANDGREEP
om in de cabine te stappen

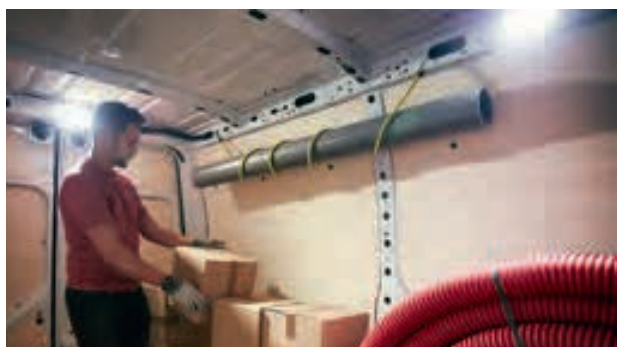

LEDVERLICHTING
in laadruimte voor veilig werken



INSTAPTREDE ACHTER
vanaf 436 mm



➔
**Accessoires om het voertuig
verder te personaliseren**

VEILIG WERKEN

Renault Trucks biedt u tal van uitrustingen om probleemloos te kunnen werken en om de veiligheid van chauffeur, passagiers en overige weggebruikers te kunnen garanderen.





Bescherming

30
31

Renault Trucks Master

VEILIGHEID BOVEN ALLES

De technologieën van het rijhulpsysteem en de verschillende remsystemen bieden bescherming aan inzittenden en lading. Daarnaast wordt de veiligheid van de bestuurder door tal van voorzieningen nog verder verhoogd.



ELECTRONIC STABILITY CONTROL (ESC)

standaard assistentie voor de chauffeur om controle over het voertuig te behouden en te voorkomen dat deze in kritieke situaties kantelt.



PARKEERHULP VOOR EN ACHTER

sensoren waarschuwen met een geluidssignaal als er een obstakel wordt waargenomen.



LANE DEPARTURE WARNING (LDWS)

waarschuwt de bestuurder met een geluidssignaal zodra er een ongewenste koersafwijking van het voertuig wordt waargenomen.



HILL START AID (HSA)

Hulp bij het wegrijden op een helling. De remmen worden enkele seconden vastgehouden nadat het pedaal is opgelost, om het wegrijden op een helling makkelijker te maken.



SIDE WIND ASSIST (SWA)

Dit systeem helpt de bestuurder bij zijwind in de rijbaan te blijven.



DODEHOEKWAARSCHUWING

Waarschuwt de bestuurder bij gevaar in de dode hoeken via een lichtsignaal in de desbetreffende achteruitkijkspiegel.

**ACTIEF NOODSTOP-SYSTEEM (AEBS)
LEVERBAAR OP
ALLE MODELLEN**



CAMERA

voor het waarschuwingssysteem overschrijding wegbelijning en automatisch switchen tussen groot- en dimlicht.



SENSOR

voor het actieve noodstopstelsel (AEBS).

OPTIMAAL ZICHT ONDER ALLE WEERSOMSTANDIGHEDEN

Het ontwerp van voorruit en achteruitkijkspiegels biedt aanzienlijke voordelen voor wat betreft het zicht. De optimale verlichting en veiligheidsvoorzieningen garanderen een maximale veiligheid onder alle omstandigheden.

- 1 Richtingaanwijzers
- 2 LED-dagrijverlichting
- 3 Grootlicht
- 4 Dimlicht





1 DODEHOEKSPIEGEL
in zonnenscherm



2 GROOTHOEKSPIEGELS
met elektrische bediening en geïntegreerde
richtingaanwijzers



3 PERMANENT ZICHT NAAR ACHTER
met een camera achterop het dak voor een zicht zoals in een achteruitrijspiegel tijdens het rijden

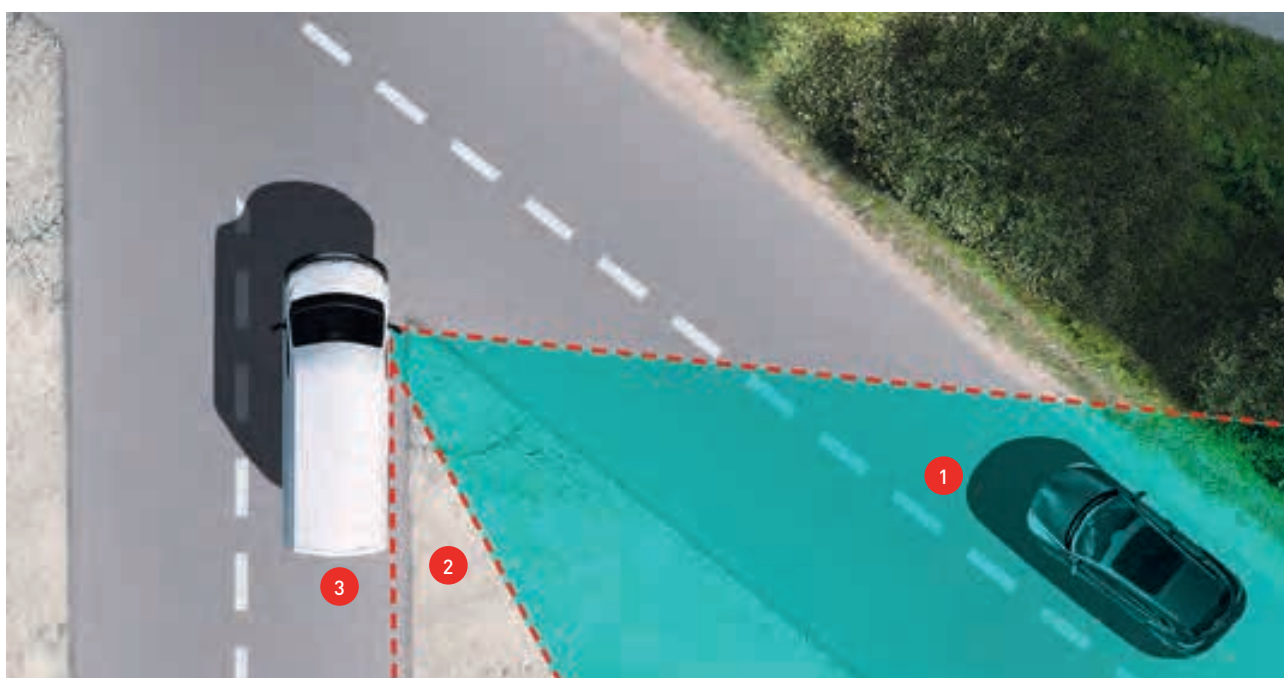

TECHNISCHE SPECIFICATIES

CHASSIS-CABINE EN PLATFORM-CABINE

- Leverbaar in de uitvoeringen voorwielaandrijving met enkellucht en achterwielaandrijving met enkel- of dubbellucht
- Vereenvoudigde opbouw dankzij modulair chassis en een uitgebreid aanbod aan opbouwlengthen van 2434 tot 5470 mm
- Voertuig leverbaar in uitvoering chassis of platform
- Voertuig leverbaar in uitvoering met enkele of dubbele cabine
- 2 cabinehoogten leverbaar op de uitvoering platform-cabine
- 2 spiegelbreedten leverbaar
- Camera voor het waarschuwingssysteem overschrijding wegbelijning en automatisch wisselen tussen groot- en dimlicht
- Cabines met 2 tot 7 zitplaatsen



BESTELWAGEN MET ENKELE EN DUBBELE CABINE

- Sensor voorzijde + achterzijde
- Permanent zicht naar achter
- Van 5 tot 17 m³

- Leverbaar in 3 hoogten en 4 lengten
- Handgrepen voor toegang tot laadruimte
- Cabines met 2 tot 7 zitplaatsen

- Mobiel kantoor met tot wel 105 l bergruimte, uittrekbaar dashboard tafeltje, uittrekbare dashboardlade, enz.



OVERZICHT VAN HET LEVERINGSPROGRAMMA

	Voorwielaandrijving	Achterwielaandrijving	
	Enkellucht	Enkellucht	Dubbellucht
	Focus: Nuttig laadvermogen en wegtransport	Focus: Technische reserve en manoeuvreerbaarheid	
Voordelen	Laadrempeel met 13 mm verlaagd	Verbeterde manoeuvreerbaarheid. Korte draaicirkel	
Motoruitvoeringen	Euro 6 d-temp (Light Duty) Euro VI d (Heavy Duty)	Euro VI d (Heavy Duty)	
Versnellingsbak	Handgeschakeld 6 versnellingen of geautomatiseerd 6 versnellingen	Handgeschakeld 6 versnellingen	
GVW / GCW	3,3 t / 5,8 t 3,5 t / 6 t	3,5 t / 6 t	3,5 t / 7 t 4,5 t / 7,5 t
Gesloten bestelwagen (enkele of dubbele cabine)	L1 (H1, H2) E10 (3182 mm) Korte achteroverbouw	-	-
	L2 (H2, H3) E20 (3682 mm) Korte achteroverbouw	-	-
	L3 (H2, H3) E30 (4332 mm) Korte achteroverbouw	L3 (H2, H3) E20 (3682 mm) Lange achteroverbouw	L3 (H2, H3) E20 (3682 mm) Lange achteroverbouw
	-	L4 (H2, H3) E30 (4332 mm) Lange achteroverbouw	L4 (H2, H3) E30 (4332 mm) Lange achteroverbouw
Chassis-cabine (enkele of dubbele cabine)	L2 E20 (3682 mm) Korte achteroverbouw	L2 E20 (3682 mm) Korte achteroverbouw	L2 E20 (3682 mm) Normale achteroverbouw
	L3 E30 (4332 mm) Korte achteroverbouw	L3E30 (4332 mm) Korte achteroverbouw	L3 E20 (3682 mm) Lange achteroverbouw
	-	-	L4 E30 (4332 mm) Lange achteroverbouw
	-	-	-
Platform-cabine	L2 (H1, H2) E20 (3682 mm) Korte achteroverbouw	-	-
	L3 (H1, H2) E30 (4332 mm) Korte achteroverbouw	-	-

Z.E. (ELEKTRISCHE UITVOERING)

Model	Uitvoering	Motortype	Versnellingsbak	Accupakket	Actieradius / Emissie	Nuttig volume / Laadvermogen	Banden
Gesloten bestelwagen (voorwiel aandrijving)	L1H1	R75	Automatische transmissie zonder koppeling	Lithium-Ion 33 kWh 400 V	NEDC: 200 km* Werkelijk 120 km** CO ₂ : 0 g/km	8 m ³ / 1094 kg	215/65 R16
	L1H2	57 kW 76 pk				9 m ³ / 1066 kg	
	L2H2	Synchroon met rotor voorzien van wikkelingen				10,8 m ³ / 1022 kg	
	L3H2					13 m ³ / 941 kg	
Platform-cabine (voorwiel aandrijving)	L2H1	Maximum koppel: 225 Nm	1 versnelling vooruit en 1 achteruit	255 kg 48 modules 192 cellen	NEDC: 200 km* Werkelijk: afhankelijk van carrosserietype	Laadvolume afhankelijk van carrosserietype	
	L3H1	Maximum vermogen: 57 kW Maximumsnelheid: 100 km/h			CO ₂ : 0 g/km	Nuttig laadvermogen zonder carrosserie 1341/1319 kg	

* NEDC: New European Driving Cycle, de Europese meetstandaard voor emissie en verbruik – Schatting / certificering in uitvoering

** Actieradius boven 80 km zelfs onder de zwaarste omstandigheden (maximale lading, veelvuldig stoppen in stedelijk gebied, lage temperaturen).

Type lader	Laadplaats	Vereist vermogen	Laadtijd (van 0% tot 100%)
Huisaansluiting	Thuis / Kantoor	2,3 kW / 10 A	17 uur
Huisaansluiting (Green'Up)	Thuis / Kantoor	3,3 kW / 14 A	12 uur
Wandlader of openbare laadpaal	Thuis / Kantoor / Openbare weg	3,7 kW / 14 A	11 uur
	Thuis / Kantoor / Openbare weg	7 kW	6 uur
Openbare laadpaal	Openbare weg	22 kW	6 uur
	Openbare weg	43 kW	6 uur

AANDRIJFLIJN

	Motor	Vermogen	Max. vermogen/ Max. koppel	Versnellingsbak	AdBlue vol/reserve
Light Duty Euro 6 d-temp	4 cilinders 2,3 l Twin-Turbo	135 pk	89 kW / 360 Nm	Handgeschakeld 6-versnellingen	28,3 l / 1,2 l
		150 pk** Start & Stop	110 kW / 385 Nm	Handgeschakeld 6 versnellingen/ Geautomatiseerd 6-versnellingen	
		180 pk** Start & Stop	132 kW / 400 Nm		
Heavy Duty Euro VI d	4 cilinders 2,3 l Twin-Turbo	130 pk (achterwiel- aandrijving)	96 kW / 330 Nm	Handgeschakeld 6-versnellingen	21,8 l / 2,3 l
		145 pk Start & Stop	107 kW / 360 Nm		
		165 pk Start & Stop	120 kW / 380 Nm		

* Handgeschakeld ** Geautomatiseerd

MOTOREN LIGHT DUTY EURO 6D-TEMP

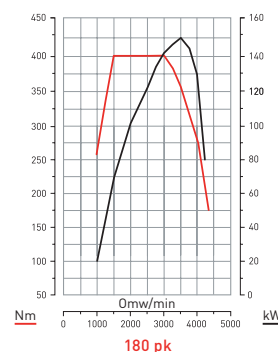
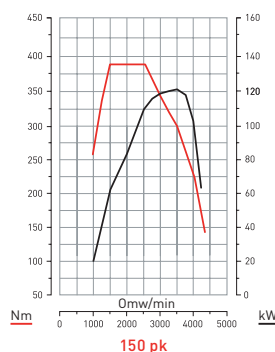

MOTOREN HEAVY DUTY EURO 6 VI D

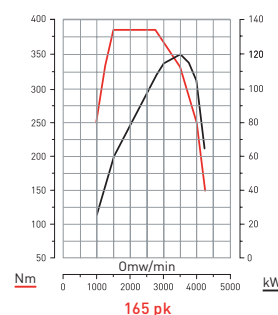
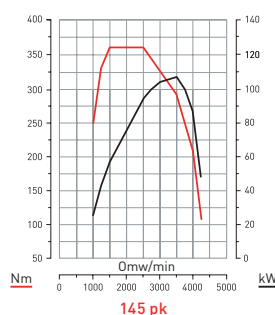
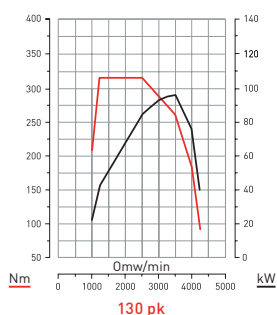

→ **Eco-modus:**
bij alle vermogens en
handgeschakelde
versnellingsbak

→ **Start & stop:**
bij de vermogens
145, 150**/, 165 en 180** pk

→ **Brandstoftank:**
80 of 105 l

→ **AdBlue-tank:**
28,3 l (Light Duty) en
21,8 l (Heavy Duty)

REMSYSTEEM EN BANDEN

	3,3 t	3,5 t	3,5 t (achterwiel- aandrijving)	4,5 t (achterwiel- aandrijving)
Remmen	Voor: geventileerde schijven - Achter: massieve schijven			
Dynamische voertuigcontrole	ESC (ASR+HSA+TSA+ROM+RMF)			
Banden (optioneel all weather)	215/65 R16	225/65 R16	235/65 R16	195/75 R16

De elektronische koerscontrole ESC (Electronic Stability Control) is standaard op alle uitvoeringen en omvat de volgende technologieën:

→ **Extended grip / ASR**
elektronische tractiecontrole

→ **Hill Start Aid (HSA)** hulp bij
wegrijden op een helling

→ **Trailer Swing Assist (SWA)**
stabiliteitscontrole van de
aanhangwagen

→ **ROM / RMF**
Kantelbeveiligingssysteem in
noodsituaties zoals in scherpe
bochten

GEWICHT EN AFMETINGEN

CHASSIS-CABINE

	Voorwielaandrijving		Achterwielaandrijving				
	L2 Enkellucht	L3 Enkellucht	L2 Enkellucht	L2 Dubbel- lucht	L3 Enkellucht	L3 Dubbel- lucht	L4 Dubbel- lucht
GVW / GCW	3,5 / 6 t	3,5 / 6 t	3,5 / 6 t	3,5 / 7 t	3,5 / 6 t	3,5 / 7 t	3,5 / 7 t 4,5 / 7,5 t
Totale lengte	5670 mm	6320 mm	5670 mm	5670 mm	6320 mm	6220 mm	6870 mm
Vooroverbouw	869 mm						
Wielbasis	E20 3682 mm	E30 4332 mm	E20 3682 mm	E20 3682 mm	E30 4332 mm	E20 3682 mm	E30 4332 mm
Achteroverbouw	1119 mm		1119 mm		1669 mm		
Totale breedte (met standaard spiegels / brede spiegels)	2470 / 2654 mm						
Hoogte grond / dak	2265 mm	2258 mm	2284 mm	2283 mm	2276 mm	2283 mm	2273 mm
Theoretische opbouwlengthe (min/max)	3184 / 3466 mm	3834 / 4840 mm	3184 / 4295 mm	3184 / 3993 mm	3834 / 5746 mm	3734 / 3993 mm	4384 / 5470 mm
Drempelhoogte vloer (min/max)	581 / 585 mm		166 mm				
Chassishoogte, langsligger	735 / 740 mm	736 / 741 mm	771 / 774 mm	784 / 787 mm	771 / 775 mm	784 / 787 mm	786 / 789 mm
Nuttige max. opbouwbreedte (met standaard spiegels / brede spiegels)	2170 / 2350 mm						
Draaicirkel tussen trottoirs / tussen muren	13,6 m / 14,1 m	15,7 m / 16,2 m	13,6 m / 14,1 m		15,7 m / 16,2 m	13,6 m / 14,1 m	15,7 m / 16,2 m
Max. draagvermogen vooras	1850 kg						
Max. draagvermogen achteras	2100 kg		2300 kg				2300 kg / 3200 kg

CHASSIS-DUBBELE CABINE

	Voorwielaandrijving		Achterwielaandrijving			
	L2 Enkellucht	L3 Enkellucht	L2 Enkellucht	L3 Enkellucht	L3 Dubbellucht	L4 Dubbellucht
GVW / GCW	3,5 / 6 t	3,5 / 6 t	3,5 / 6 t	3,5 / 6 t	3,5 / 7 t 4,5 / 7,5 t	3,5 / 7 t 4,5 / 7,5 t
Totale lengte	5670 mm	6320 mm	5670 mm	6320 mm	6220 mm	6870 mm
Vooroverbouw	869 mm					
Wielbasis	E20 3682 mm	E30 4332 mm	E20 3682 mm	E30 4332 mm	E20 3682 mm	E30 4332mm
Achteroverbouw	1119 mm		1119 mm		1669 mm	
Totale breedte (met standaard spiegels / brede spiegels)	2470 / 2654 mm					
Hoogte grond - bovenzijde dak	2265 mm	2258 mm	2284 mm	2276 mm	2283 mm	2273 mm
Nuttige opbouwlengthe (min/max)	2434 / 2516 mm	3084 / 4044 mm	2434 / 3232 mm	2985 / 3416 mm	3734 / 3993 mm	4384 / 5470 mm
Drempelhoogte vloer (min/max)	581 / 585 mm		166 mm			
Drempelhoogte langsbalk	735 / 740 mm		771 / 774 mm	771 / 775 mm	784 / 787 mm	786 / 789 mm
Nuttige max. opbouwbreedte (met standaard spiegels - brede spiegels)	2170 / 2350 mm					
Draaicirkel tussen trottoirs / tussen muren	13,6 m / 14,1 m	15,7 m / 16,2 m	13,6 m / 14,1 m	15,7 m / 16,2 m	13,6 m / 14,1 m	5,7 m / 16,2 m
Max. draagvermogen vooras	1850 kg					
Max. draagvermogen achteras	2100 kg		2300 kg		2300 kg / 3200 kg	

CABINES

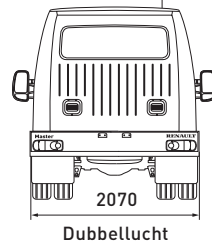
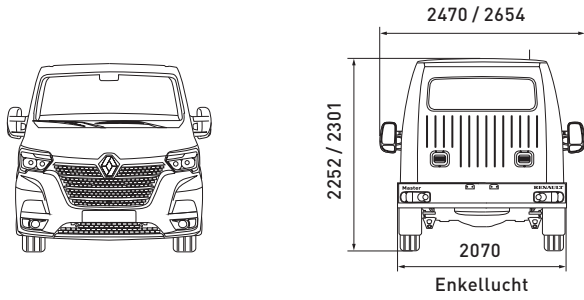

ENKELLUCHT

L2 ENKELE CABINE

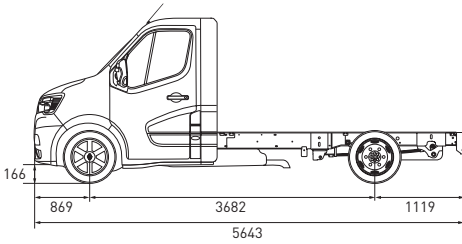

L2 DUBBELE CABINE

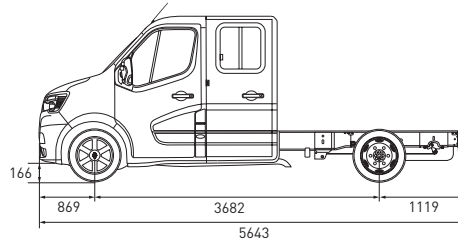

L3 ENKELE CABINE

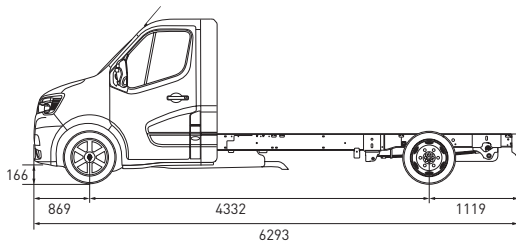

L3 DUBBELE CABINE

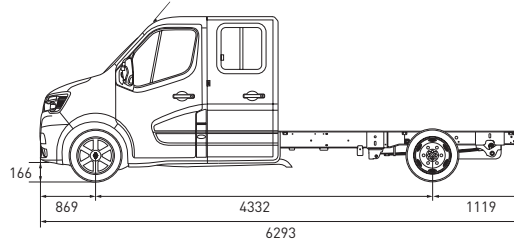

DUBBELLUCHT

L2 ENKELE CABINE

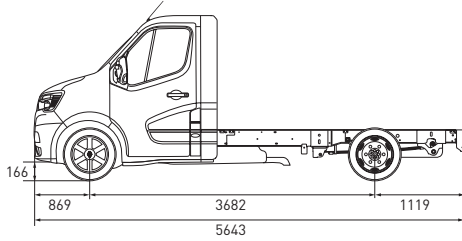

L3 ENKELE CABINE

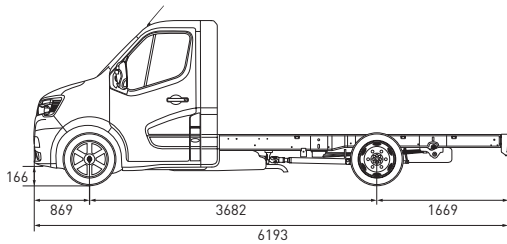

L3 DUBBELE CABINE

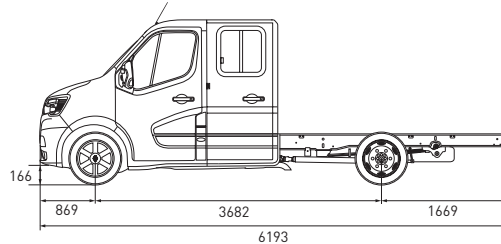

L4 ENKELE CABINE

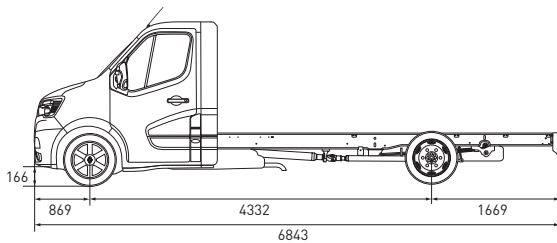

L4 DUBBELE CABINE

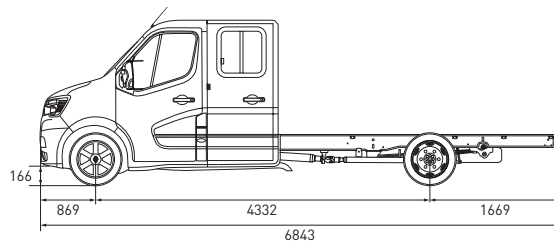

GEWICHT EN AFMETINGEN

PLATFORM-CABINE

	Voorwielaandrijving			
	L2 H1 Enkellucht	L2 H2 Enkellucht	L3H1 Enkellucht	L3H2 Enkellucht
GVW / GCW	3,5 / 6 t	3,5 / 6 t	3,5 / 6 t	3,5 / 6 t
Totale lengte	5670 mm	6320 mm	5670 mm	6320 mm
Vooroverbouw	869 mm			
Wielbasis	E20 3682 mm	E30 4332 mm	E20 3682 mm	E30 4332 mm
Achteroverbouw	1119 mm		1119 mm	
Totale breedte (met standaard spiegels / brede spiegels)	2470 / 2654 mm			
Hoogte grond - bovenzijde dak	2265 mm	2258 mm	2284 mm	2276 mm
Theoretische opbouwlengthe (min/max)	2434 / 2516 mm	3084 / 4044 mm	2434 / 3232 mm	2985 / 3416 mm
Drempelhoogte vloer (min/max)	581 / 585 mm		166 mm	
Nuttige max. opbouwbreedte (met standaard spiegels / brede spiegels)	2170 / 2350 mm			
Draaicirkel tussen trottoirs / tussen muren	13,6 m / 14,1 m	15,7 m / 16,2 m	13,6 m / 14,1 m	15,7 m / 16,2 m
Max. draagvermogen vooras	1850 kg			
Max. draagvermogen achteras	2100 kg		2300 kg	

CABINES

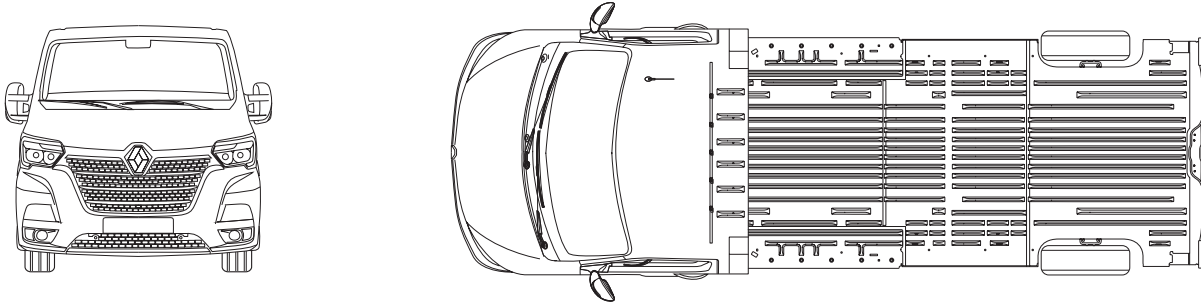

PLATFORM CABINE

L2H1

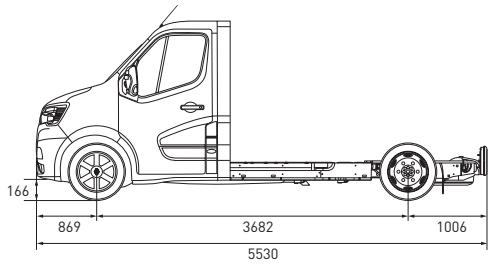

L2H2

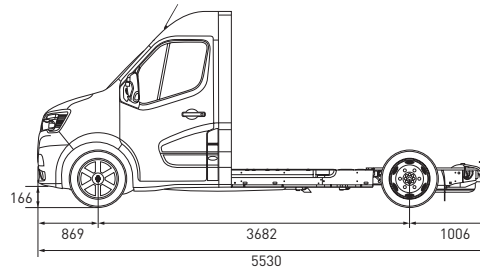

L3H1

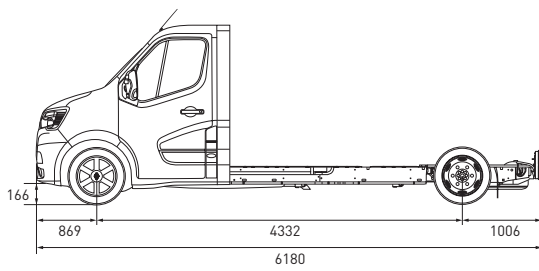

L3H2

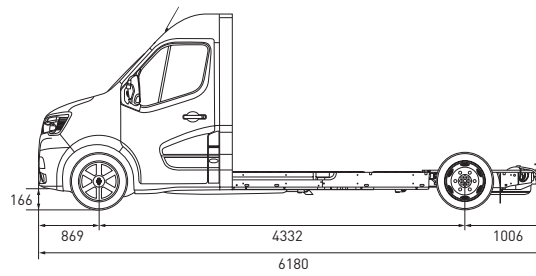

GEWICHT EN AFMETINGEN

GESLOTEN BESTELWAGEN

VOORWIELAANDRIJVING	L1H1 Enkellucht	L1H2 Enkellucht	L2H2 Enkellucht	L2H3 Enkellucht	L3H2 Enkellucht	L3H3 Enkellucht
GVW / GCW	3,3 / 5,8 t 3,5 / 6 t	3,3 / 5,8 t 3,5 / 6 t	3,3 / 5,8 t 3,5 / 6 t	3,3 / 5,8 t 3,5 / 6 t	3,3 / 5,8 t 3,5 / 6 t	3,3 / 5,8 t 3,5 / 6 t
Totale lengte	5075 mm		5575 mm		6225 mm	
Vooroverbouw	869 mm					
Wielbasis	3182 mm		3682 mm		4332 mm	
Achteroverbouw	1024 mm					
Totale breedte (met standaard spiegels)	2470 mm					
Hoogte grond - bovenzijde dak	2310 mm	2503 mm	2499 mm	2749 mm	2549 mm	2815 mm
Draaicirkel tussen trottoirs / tussen muren	12 / 12,5 m		13,6 / 14,1 m		15,7 / 16,2 m	
Max. draagvermogen vooras	1650 / 1850 kg					
Max. draagvermogen achteras	1900 / 2100 kg					
Laadruimte						
Nuttig volume	8 m ³	9 m ³	10,8 m ³	12,3 m ³	13 m ³	14,8 m ³
Nuttige binnenlengte	2583 mm		3083 mm		3733 mm	
Nuttige binnenlengte op 1,1 m	2530 mm		3030 mm		3680 mm	
Nuttige hoogte	1700 mm	1894 mm	1894 mm	2144 mm	1894 mm	2144 mm
Nuttige binnenbreedte	1765 mm					
Breedte tussen wielkasten	1380 mm					
Zijschuifdeur(en)						
Hoogte	1581 mm	1780 mm	1780 mm			
Breedte	1050 mm		1270 mm			
Achterdeur						
Hoogte deuropening	1627 mm	1820 mm	1820 mm			
Breedte (op 169 mm van de vloer)	1580 mm					
Laaddrempel (min/max)	546 / 564 mm	544 / 563 mm	545 / 562 mm	543 / 556 mm	543 / 557 mm	542 / 555 mm
Minimale bodemvrijheid	182 mm		174 mm	173 mm	172 mm	169 mm

ACHTERWIELAANDRIJVING

	L3H2 Enkel- lucht	L3H2 Dubbel- lucht	L3H3 Enkel- lucht	L3H3 Dubbel- lucht	L4H2 Enkel- lucht	L4H2 Dubbel- lucht	L4H3 Enkel- lucht	L4H3 Dubbel- lucht
GVW / GCW	3,5 / 6 t	3,5 / 7 t 4,5 / 7,5 t	3,5 / 6 t	3,5 / 7 t 4,5 / 7,5 t	3,5 / 6 t	3,5 / 7 t 4,5 / 7,5 t	3,5 / 6 t	3,5 / 7 t 4,5 / 7,5 t
Totale lengte	6225 mm				6875 mm			
Vooroverbouw	869 mm							
Wielbasis	3682 mm				4332 mm			
Achteroverbouw	1674 mm							
Totale breedte (met standaard spiegels)	2470 mm							
Hoogte grond - bovenzijde dak	2549 mm		2815 mm		2557 mm		2808 mm	
Draaicirkel tussen trottoirs / tussen muren	13,6 / 14,1 m				15,7 / 16,2 m			
Max. draagvermogen vooras	1850 kg							
Max. draagvermogen achteras	2300 / 3200 kg							

Laadruimte

Nuttig volume	12,4 m ³		14,2 m ³		14,9 m ³		17 m ³	
Nuttige binnenlengte	3733 mm				4383 mm			
Nuttige binnenlengte op 1,1 m	3680 mm				4330 mm			
Nuttige hoogte	1798 mm		2048 mm		1798 mm		2048 mm	
Nuttige binnenbreedte	1765 mm							
Breedte tussen wielkasten	1380 mm	1080 mm	1380 mm	1080 mm	1380 mm	1080 mm	1380 mm	1080 mm

Zijschuifdeur(en)

Hoogte	1684 mm							
Breedte	1270 mm							

Achterdeur

Hoogte deuropening	1724 mm							
Breedte (op 169 mm van de vloer)	1580 mm							
Laadrempeel (min/max)	674 / 696 mm	706 / 724 mm	674 / 696 mm	706 / 724 mm	682 / 717 mm	704 / 717 mm	680 / 715 mm	702 / 715 mm
Minimale bodemvrijheid	197 mm	181 mm	197 mm	181 mm	167 mm			

GEWICHT EN AFMETINGEN

BESTELWAGEN MET DUBBELE CABINE

VOORWIELAANDRIJVING	L1H1 Enkellucht	L1H2 Enkellucht	L2H2 Enkellucht	L3H2 Enkellucht
GVW / GCW	3,3 / 5,8 t 3,5 / 6 t	3,3 / 5,8 t 3,5 / 6 t	3,3 / 5,8 t 3,5 / 6 t	3,3 / 5,8 t 3,5 / 6 t
Totale lengte	5075 mm		5575 mm	6225 mm
Vooroverbouw	869 mm			
Wielbasis	3182 mm		3682 mm	4332 mm
Achteroverbouw	1024 mm			
Totale breedte (met standaard spiegels)	2470 mm			
Hoogte grond - bovenzijde dak	2310 mm	2503 mm	2499 mm	2549 mm
Draaicirkel tussen trottoirs / tussen muren	12 / 12,5 m		13,6 / 14,1 m	15,7 / 16,2 m
Max. draagvermogen vooras	1650 / 1850 kg			
Max. draagvermogen achteras	1900 / 2100 kg			
Laadruimte				
Nuttig volume	5 m ³	5,3 m ³	6,9 m ³	9 m ³
Nuttige binnenlengte op 0,4 m	1716 mm		2175 mm	2825 mm
Nuttige binnenlengte op 1,1 m	1531 mm		1990 mm	2640 mm
Nuttige hoogte	1700 mm	1894 mm	1894 mm	
Nuttige binnenbreedte	1765 mm			
Breedte tussen wielkasten	1380 mm			
Zijschuifdeur(en)				
Hoogte	1581 mm	1780 mm	1780 mm	
Breedte	1050 mm		1270 mm	
Achterdeur				
Hoogte deuropening	1627 mm	1820 mm	1820 mm	
Breedte (op 169 mm van de vloer)	1580 mm			
Laaddrempel (min/max)	546 / 564 mm	544 / 563 mm	545 / 562 mm	543 / 557 mm
Minimale bodemvrijheid	182 mm		174 mm	172 mm

ACHTERWIELAANDRIJVING

	L3H2 Enkellucht	L3H2 Dubbellucht
GWV / GCW	3,5 / 6 t	3,5 / 7 t 4,5 / 7,5 t
Totale lengte	6225 mm	
Vooroverbouw	869 mm	
Wielbasis	3682 mm	
Achteroverbouw	1674 mm	
Totale breedte (met standaard spiegels)	2470 mm	
Hoogte grond - bovenzijde dak	2549 mm	
Draaicirkel tussen trottoirs / tussen muren	13,6 / 14,1 m	
Max. draagvermogen vooras	1850 kg	
Max. draagvermogen achteras	2300 / 3200 kg	
Laadruimte		
Nuttig volume	8,3 m ³	
Nuttige binnenlengte op 0,4 m	2825 mm	
Nuttige binnenlengte op 1,1 m	2640 mm	
Nuttige hoogte	1798 mm	
Nuttige binnenbreedte	1765 mm	
Breedte tussen wielkasten	1380 mm	1080 mm
Zijschuifdeur(en)		
Hoogte	1684 mm	
Breedte	1270 mm	
Achterdeur		
Hoogte deuropening	1724 mm	
Breedte (op 169 mm van de vloer)	1580 mm	
Laaddrempel (min/max)	674 / 696 mm	706 / 724 mm
Minimale bodemvrijheid	197 mm	181 mm

CABINES

GESLOTEN BESTELWAGEN

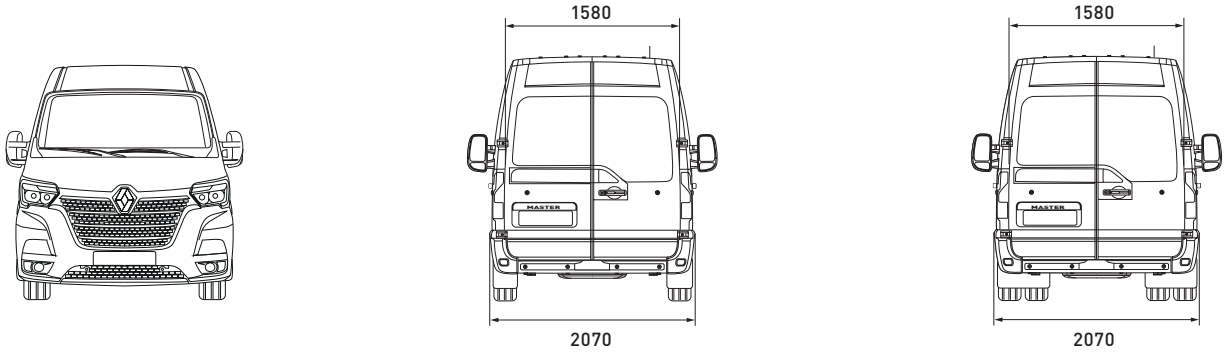

L1H1

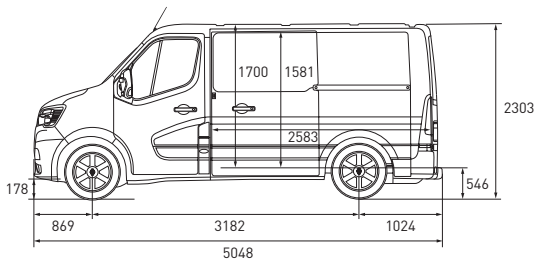

L1H2

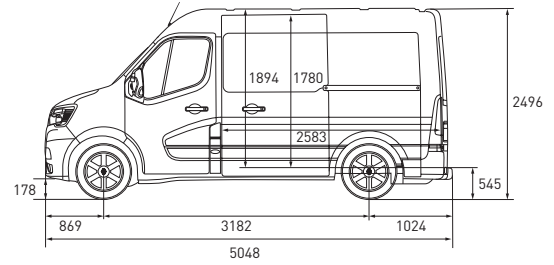

L2H2

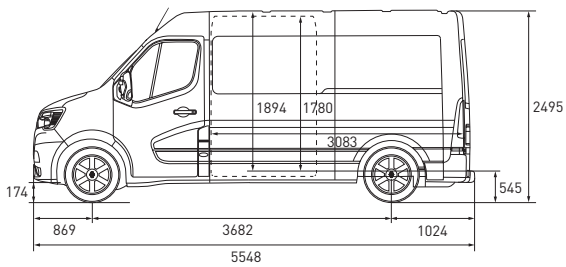

L2H3

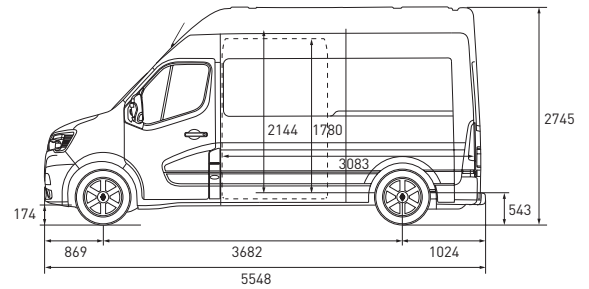

L3H2 VOORWIELAANDRIJVING

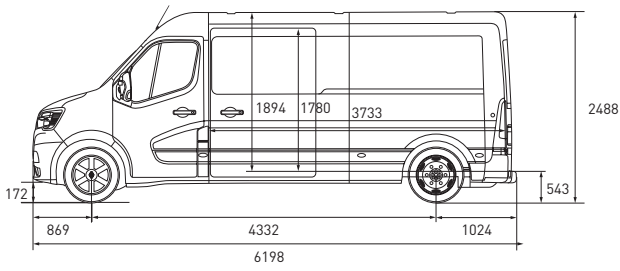

L3H3 VOORWIELAANDRIJVING

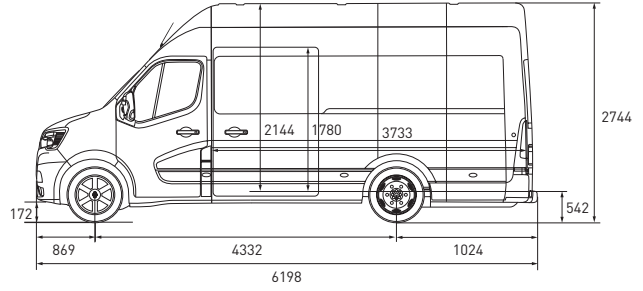

L3H2 ACHTERWIELAANDRIJVING

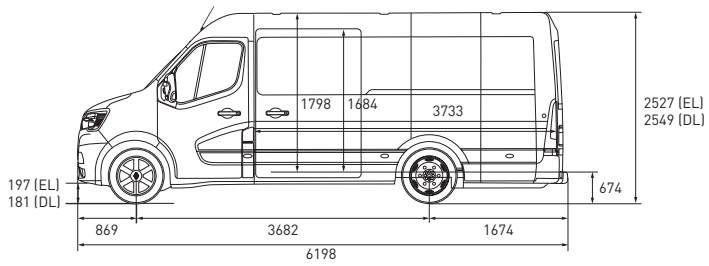

L3H3 ACHTERWIELAANDRIJVING

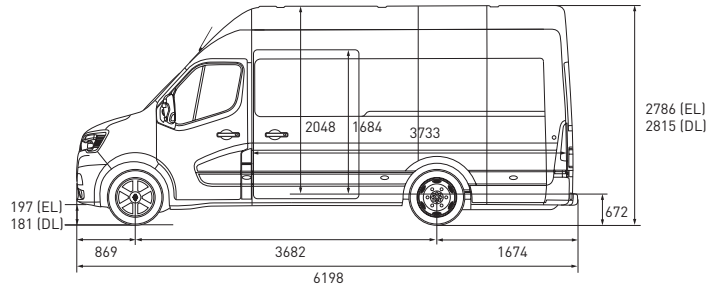

L4H2 ACHTERWIELAANDRIJVING

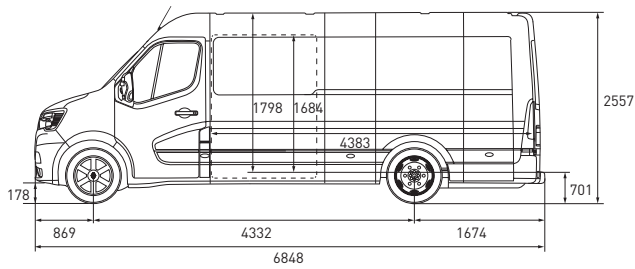

L4H3 ACHTERWIELAANDRIJVING

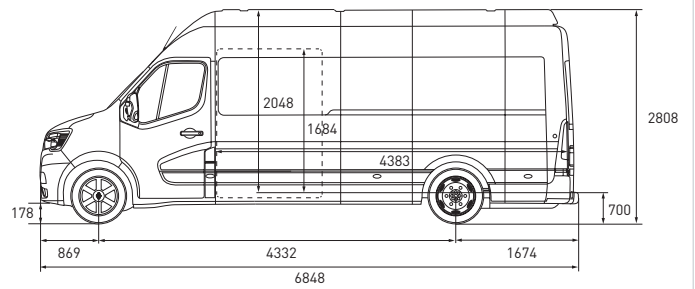

AFWERKINGEN

UITVOERINGEN STOELBEKLEDING



Kunstlederen bekleding (Simili)



Kaleido



Stof in carbonlook

VELGEN



Naafdop



Wieldop mini



Wieldop maxi



Aluminium velg

GRILLES



Standaard grille



Verchromde grille Red EDITION

ACCESSOIRES



Zijwanden en vloer
antislip-polypropyleen 6 mm



Rubber matten Novestra



Stoffen matten



Stoelhoezen en matten Red EDITION

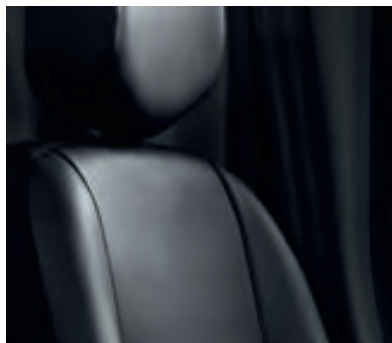

Stoelhoe super Aquila



Dakdragers overdwers



Kit armlock



Koelbox



Aluminium dorpel laadruimte



Brandblusser en bevestiging

